

35940

STARTOVACÍ STANICE ULTRA KAPACITOR



Uživatelský návod

Děkujeme vám za zakoupení produktu. Tento produkt je vyroben na vysoké úrovni, pokud je používán podle těchto pokynů, a řádně udržovaný, poskytne vám roky bezproblémového provozu.



DŮLEŽITÉ: PŘEČTĚTE SI PROSÍM POZORNĚ TYTO POKYNY.

Před prvním použitím si přečtěte tuto uživatelskou příručku a ponechte si ji pro případ potřeby. Při používání výrobku dbejte upozornění k bezpečnému používání, která jsou uvedena v této příručce.

DŮLEŽITÉ BEZPEČNOSTNÍ POKYNY – TYTO POKYNY USCHOVEJTE

1. Práce v blízkosti oloveného akumulátoru je nebezpečná. Baterie při normálním provozu vytvářejí výbušné plyny. Je důležité, abyste při každém použití Startovací stanice dodržovali tyto pokyny.

2. Abyste snížili riziko výbuchu baterie, dodržujte tyto pokyny a pokyny vydané výrobcem baterie a výrobcem jakéhokoli zařízení, které hodláte používat v blízkosti baterie. Zkontrolujte výstražné značení na těchto produktech a na motoru. Přečtěte si návod k obsluze vozidla: výrobce vozidla může mít specifická opatření a pokyny pro startování vozidla pomocí startovacích kabelů, kterých byste si měli být vědomi.

3. Uchovávejte mimo dosah dětí

4. Používejte pouze v dobře větraném prostoru. Při startování vozidla pomocí startovacích prostředků používejte ochranné brýle a rukavice.

5. Zařízení nerozebírejte. Nepoužívejte jej, pokud byl zasažen ostrým úderem, spadl nebo jinak poškozen. Pokud je vyžadován servis nebo oprava, vezměte jej ke kvalifikovanému servisnímu odborníkovi. Nesprávná montáž může způsobit požár nebo úraz elektrickým proudem.

6. Nestavte zařízení na hořlavé materiály, jako jsou koberce, čalounění, papír, karton atd.

7. Umístěte startovací stanici, co nejdále od startovací baterie, jak to kabely dovolí.

8. Nevystavujte zařízení dešti nebo sněhu.

9. Nikdy neumísťujte zařízení přímo nad startovací baterii.

10. Abyste předešli jiskření, nikdy nedovolte, aby se svorky vzájemně dotýkaly nebo se dotýkaly stejného kusu kovu.

11. Pokud zařízení používá někdo jiný, ujistěte se, že je dobře informován o tom, jak jej bezpečně používat, a že si přečetl a porozuměl návodu k obsluze.

12. Startovací stanice NENÍ určen k instalaci jako náhrada za baterii vozidla.

13. Nepoužívejte pro suché články, které se běžně používají v domácích spotřebičích.

14. Ujistěte se, že je vaše vozidlo řádně zaparkováno a že je zatažena nouzová brzda.

15. Vypněte VŠECHNU elektroniku ve vašem vozidle (klimatizaci, topení, rádio, světla, nabíječky atd.).



16. Zkontrolujte, aby zapalování vozidla bylo v poloze vypnuto – OFF (u vozů, které mají pouze startovací tlačítko, musí být vše vypnuté).

OSOBNÍ BEZPEČNOSTNÍ POKYNY

1. Při práci v blízkosti olověných baterií používejte kompletní ochranu očí a ochranný oděv. Vždy mějte někoho nablízku na pomoc.

2. Mějte poblíž dostatek čerstvé vody, mýdla a jedlé sody pro případ, že by se kyselina z baterie dostala do kontaktu s očima, pokožkou nebo oděvem. Ihned omyjte mýdlem a vodou a vyhledejte lékařskou pomoc.

3 Pokud se kyselina z baterie dostane do očí, okamžitě oči vyplachujte po dobu minimálně 10

minut a vyhledejte lékařskou pomoc.

4. Než se pokusíte vyčistit, důkladně neutralizujte rozlitou kyselinu jedlou sodou.

5. Odstraňte ze svého těla všechny osobní kovové předměty, jako jsou prsteny, náramky, náhrdelníky a hodinky. Baterie může produkovat zkratový proud dostatečně vysoký na to, aby způsobil vážné popáleniny.

6. V blízkosti akumulátoru nebo motoru nikdy nekuřte a zabraňte vzniku jisker nebo plamenů.

FUNKCE

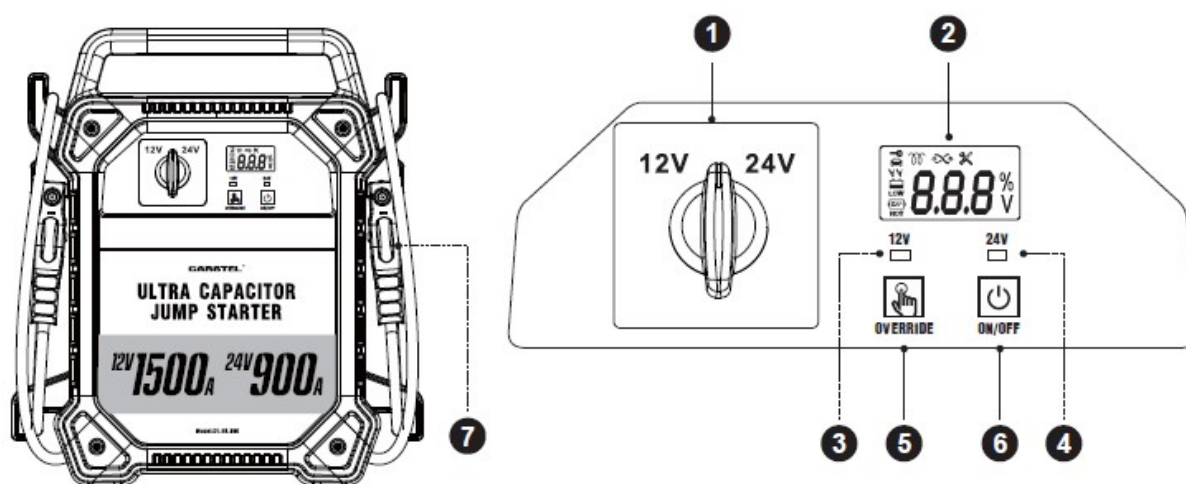

1. PŘEPÍNAČ napětí

2. Displej zobrazení

3. Indikátor 12v

4. Indikátor 24v

5. Tlačítko PŘEMOSTĚNÍ

6. Vypínač ZAP/VYP

7. Připojovací svorky

NÁVOD K OBSLUZE

Před-nabíjení

Startovací stanice musí být předem nabitá než jej lze použít ke startování vozidla pomocí startovacího kabelu. Pokyny „Standardní režim“ lze použít u slabé baterie vašeho vozidla k předběžnému nabití startovací stanice. Pokud je baterie vašeho vozidla zcela vybitá nebo je vadná a vám neumožňuje před-nabití startovací stanice, viz režim PŘEMOSTĚNÍ. Startovací stanice lze také předem nabít na jiném voze s napětím 12V, a následně po nabití svorky startovací stanice připojit k 12V baterii vozidla, které chcete startovat.

Standardní režim

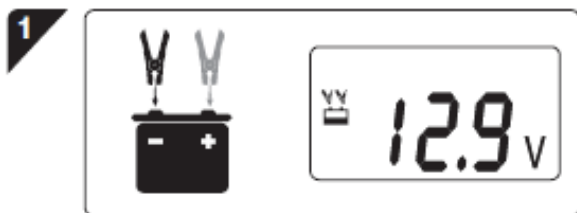

Nastavte přepínač napětí (12V nebo 24V), připojte svorky ke svorkám baterie, digitální displej zobrazuje napětí baterie vozidla.



Stiskněte ZAP/VYP. Startovací stanice se začne dobíjet. Digitální displej zobrazuje procento nabití interních ultra kondenzátorů.



Počkejte 3-4 minuty, dokud se nezobrazí „FUL“ a nezazní bzučák, nastartujte motor.

Režim přemostění

Pokud je baterie vozidla příliš slabá na to, aby ji bylo možné detekovat, nebo není baterie vůbec žádná, použijte pro nastartování vozidla režim přemostění.

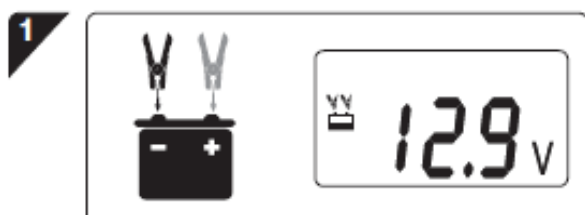
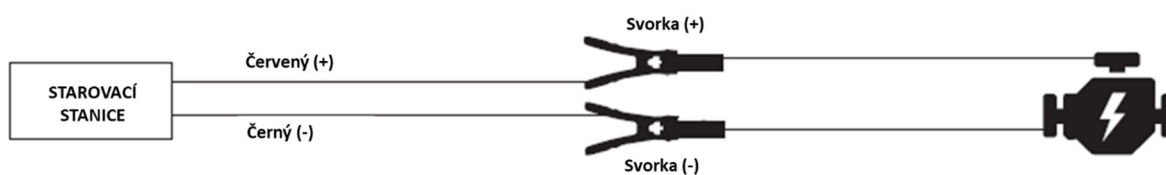

Svorky stanice se upíná na svorky jiné baterie, digitální displej zobrazuje napětí baterie.



Stiskněte ZAP/VYP. Startovací stanice se začne dobíjet. Digitální displej zobrazuje procento nabití interních ultra kondenzátorů.



Počkejte 3-4 minuty, dokud se nezobrazí „FUL“ a nezazní bzučák, sejměte svorky. Připojte svorky ke svorkám startovací baterie startovaného vozidla.



Stiskněte tlačítko PŘEMOSTĚNÍ na 2-4 sekundy a uvolněte, startovací stanice přejde do režimu PŘEMOSTĚNÍ. Na displeji se zobrazí „OVR“ a zazní bzučák. Poté spusťte zapalování.

! **VAROVÁNÍ!** Nenechávejte motor běžet bez připojeného startéru nebo baterie. Nedodržení může vést k poškození ECU vozidla.

Výrobce nenes odpovědnost za jakékoli škody způsobené nesprávným použitím tohoto výrobku. Jakmile motor nastartuje sejměte svorku startovací stanice a kabel baterie připojené, připojte kladný kabel ke kladné svorce baterie a utáhněte ji. Po nastartování motoru vypněte startovací stanici a odpojte jej od baterie.

Pracovní cyklus

Maximálně 5 pokusů o startovací operace v řadě.
Mezi jednotlivými pokusy nechte 20minutový interval.

DIGITÁLNÍ DISPLEJ A INDIKÁTORY

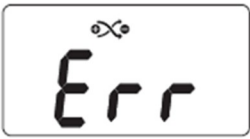
1		Napětí akumulátoru vozidla
2		Procento nabití kondenzátoru
3		Pokud se objeví nápis „FUL“, je startovací stanice připravena k použití
4		Chyba: Opačná polarita
5		Chyba: Interní porucha způsobená nesprávným provozem, Nepoužívat

SPECIFIKACE

Model č.: 35940

Vstup: DC 7V-DC 32V

Startovací proud: 24V 900A/12V 1500A

Nabíjení ze záložní baterie: 200 sekund

Maximální počet po sobě jdoucích startů: 5

Minimální interval: 20 minut

Pracovní teplota: -40 °C až 65 °C

Délka kabelu a svorky: 500 mm

Velikost (Š x H x V): 369 x 192 x 412 mm

OCHRANA ŽIVOTNÍHO PROSTŘEDÍ



Nežádoucí materiály recyklujte místo toho, abyste je likvidovali jako odpad.

Veškeré nástroje, příslušenství a obaly by měly být tříděny a odneseny na recyklační centrum a zlikvidovány způsobem, který je kompatibilní s životním prostředím. Když se produkt stane úplně neschopný provozu a vyžaduje likvidaci, vypusťte veškeré tekutiny (jsou-li k dispozici) do schválených nádob a produkt a tekutiny zlikvidujte, dle místních předpisů.



Nevyhazujte výrobek po skončení životnosti jako netříděný komunální odpad, použijte sběrná místa tříděného odpadu.



Správnou likvidací produktu zabráníte negativním vlivům na lidské zdraví a životní prostředí. Recyklace materiálů přispívá k ochraně přírodních zdrojů.

Více informací o recyklaci tohoto produktu Vám poskytne obecní úřad, organizace pro zpracování domovního odpadu, nebo prodejní místo, kde jste produkt zakoupili.

Poznámka: Naší zásadou je neustále vylepšovat produkty, a proto si vyhrazujeme právo měnit údaje, specifikace a součásti bez předchozího upozornění.

Důležité: Za nesprávné použití tohoto produktu nepřijímáme žádnou odpovědnost.

Prohlášení

Všechna práva vyhrazena. Tato příručka nebo její části nesmí být *kopírovány* nebo jinak reprodukovány bez výslovného souhlasu výrobce. Všechny ostatní uvedené ochranné známky patří příslušným vlastníkům. Funkce a specifikace přístroje se mohou změnit před přecházejícího upozornění.

Specifikace zařízení se mohou změnit bez předchozího upozornění!

Záznamy o případných opravách:

Výrobce/dovozce: Stualarm import, s.r.o. Na Křivce 30, Praha 10





ZÁRUČNÍ LIST

CERTIFICATE of Warranty

Výrobek - značka: **CARCLEVER**

35940

Výrobní číslo/serial no.:

Datum prodeje:

razítko a podpis
prodeje

stualarm[®]
car audio&GSM