

35971

Startovací zdroj (JumpStarter) 12.000mAh / 1 000 A, 12 V

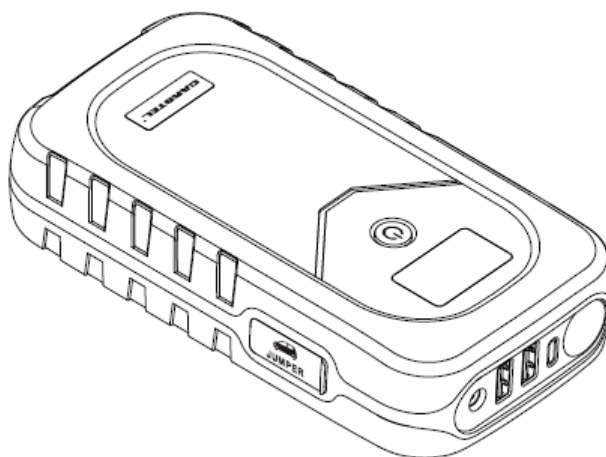

Návodů k použití

Obsah

POPIS VÝROBKU.....	2
BEZPEČNOSTNÍ OPATŘENÍ.....	2
NÁVOD K NABÍJENÍ	4
STARTOVÁNÍ S BATERÍÍ (> 2 V)	4
STARTOVÁNÍ BEZ BATERIE (<2 V)	5
LCD DISPLEJ IKONY	6
POUŽITÍ PRO NAPÁJENÍ JINÝCH SPOTŘEBIČŮ – 15 V DC VÝSTUP.....	7
POUŽÍVÁNÍ JAKO POWER BANKA.....	7
POUŽITÍ JAKO LED SVĚTLO	8
• JAK VYPNOUT ZAŘÍZENÍ	8
• VYPNUTÍ ZAŘÍZENÍ V REŽIMU OVERRIDE	9
SKLADOVÁNÍ.....	9
ŘEŠENÍ PROBLÉMŮ	9
SPECIFIKACE.....	10

POPIS VÝROBKU

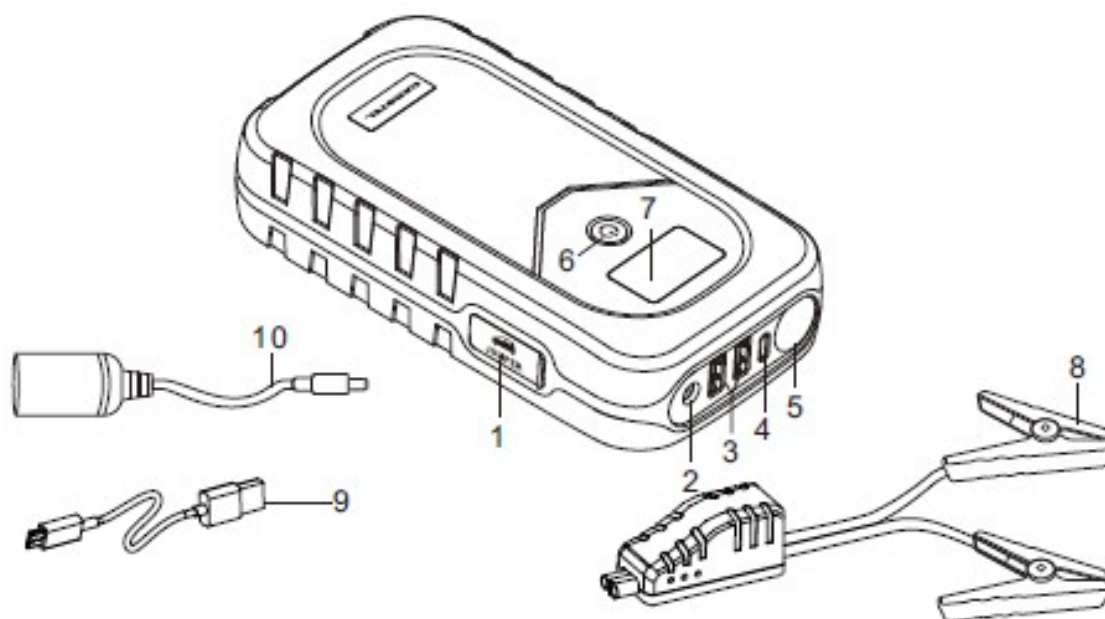

1. Port pro připojení startovacího kabelu
2. DC výstupní port
3. Výstupní port USB 3.0
4. Vstupní port typu USB-C
5. LED světlo
6. Vypínač
7. LCD indikátor
8. Startovací kabel s kleštinami
9. Kabel typu USB / USB-C
10. kabel s CL zásuvkou

BEZPEČNOSTNÍ OPATŘENÍ

⚠ PŘED NABÍJENÍM SI PŘEČTĚTE POKYNY.

Tento zařízením používejte pouze způsobem popsáním v tomto návodu k použití. Jakékoli zneužití zařízením nebo použití v rozporu s pokyny odpovědnost výrobce a prodejce zaniká.

Nepokoušejte se zařízením jakýmkoli způsobem upravovat. Úpravy mohou vést k poškození zařízením, poškození majetku nebo zranění osob, za které výrobce nepřijímá žádnou odpovědnost.

Automobily mohou mít elektrické a elektronické systémy (např. Řízení motoru systémy, mobilní telefony), které mohou při startu poškodit napětí a napěťové špičky. Před připojením spotřebiče k automobilu si přečtěte v uživatelské příručce automobilu potvrzení, že je povoleno externí nabíjení.

Nedodržení bezpečnostních pokynů může způsobit úraz elektrickým proudem, požár, nebo zranění osob.

Postupujte podle pokynů pro připojení a odpojení vodičů baterie.

Zařízení je určen pouze pro domácí a vnitřní použití.

Nepoužívejte žádné příslušenství, které není doporučeno výrobcem / prodejcem!

Mohlo by dojít k poškození zařízení, nebo způsobit zranění osob. Použijte propojovací kabel dodávaný pouze s touto jednotkou.

NEBEZPEČÍ UDUŠENÍ! Uchovávejte spotřebič a jeho obal mimo dosah dětí.

Nepoužívejte spotřebič ve výbušném prostředí, například v přítomnost hořlavých kapalin, plynů nebo prachu.

Během používání tohoto zařízení se vyvarujte otevřeného ohně, horkých povrchů a jisker.

Při používání zařízení nekuřte.

Pokud je napájecí kabel nebo svorky poškozené, zařízení nepoužívejte, musí být vyměněny výrobcem, jeho servisním zástupcem nebo podobně kvalifikovanými osobami.

Nedovolte, aby se červené a černé svorky navzájem dotýkaly, mohlo by dojít k jiskření, výbuchu a způsobit škody.

Před jakýmkoli elektrickým připojením zkontrolujte, zda:

Zařízení a jeho součásti nejsou poškozeny. V takovém případě nepoužívejte spotřebič, ale vraťte jej prodejci ke kontrole a opravě.

Požívejte pouze pro vozidla s palubním napětím 12 V, mohlo by to být nebezpečné, pokud byste je připojili jiným prostředkům, strojům, jako jsou letadla, lodě atd.

Nezakrývejte zařízení.

Ujistěte se, že MODRÁ zástrčka startovacího kabelu je plně zasunuta do zásuvky pro ni určenou, jinak může dojít k roztavení modré zástrčky.

Před startováním zkontrolujte, zda jsou všechna připojení baterie čistá! Ujistěte se, že jsou svorky baterie dobře připojeny! Pokud svorky baterie na vozidle jsou znečištěné nebo zkorodované, účinnost napájení bude menší.

Ujistěte se, že někdo je v dosahu vašeho hlasu nebo dostatečně blízko a při práci s bateriemi vám pomůže.

NÁVOD K NABÍJENÍ

1. Vložte kabel typu USB-C (8) do vstupního portu typu USB-C (3) zařízení.
2. Vložte port USB na konci kabelu typu USB/USB-C (8) do adaptéru.
3. Připojte adaptér do zásuvky.
4. Po připojení napájení budou postupně blikat čtyři kontrolky LED (5).

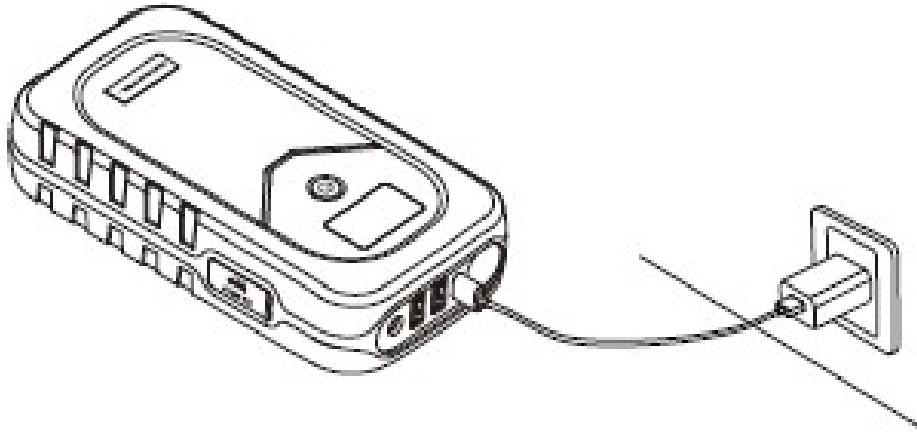

- Pokud se zařízení nabíjí, nelze jej používat.
- Nabíjení lithiové baterie při nízké teplotě je nebezpečné. Nenabíjejte zařízení při teplotě pod 0 ° C

STARTOVÁNÍ S BATERÍÍ (> 2 V)

Důrazně DOPORUČUJEME OVĚŘIT ŽE SE JEDNÁ O AUTOMOBIL S NAPĚTÍM 12 V.

NELZE STARTOVAT POKUD JE NAPĚTÍ NAD 16,8 V.

VAROVÁNÍ: Pokud používáte tuto jednotku ke spuštění, zkontrolujte, zda je kladné a záporné připojení správné, jinak může baterie explodovat.

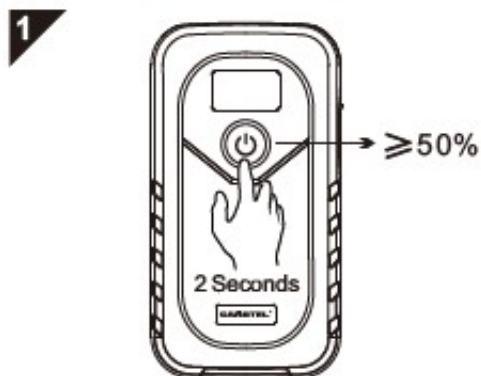

- Stiskněte a podržte vypínač (6) po dobu 2 sekund, zařízení se zapne.

Ujistěte se, že je baterie nabita na více než 50 %.

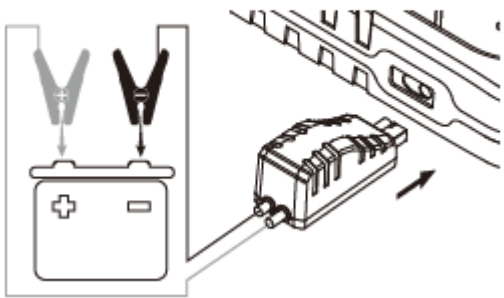
2

• Při startu postupujte podle následujících pokynů, jinak by to mohlo být nebezpečné:

1. Zasuňte zástrčku startovacího kabelu (7) do konektoru pro startovací kabel (1).

Ujistěte se, že MODRÁ zástrčka startovacího kabelu je plně zasunuta do zásuvky pro ni určenou. Jinak může dojít k roztavení modré zástrčky.

2. Připojte červenou (+) svorku ke kladnému (+) pólu baterie.

3. Připojte černou (-) svorku ke kovové části motoru (uzemnění) nebo na záporný pól baterie.

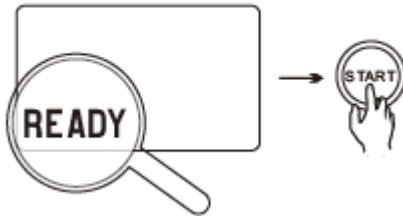
3

• Po správném připojení svorek k baterii se na LCD displeji zobrazí ikona „READY“ což je potvrzení o správném stavu pro startování vozu

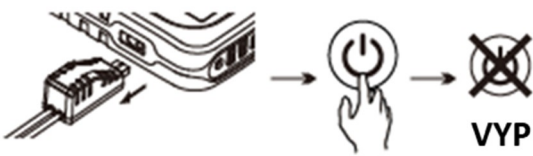
4

• Po úspěšném nastartování motoru, nejprve vytáhněte startovací kabel ze zástrčky v zařízení a poté sejměte svorky z autobaterie. Zařízení vypněte.

STARTOVÁNÍ BEZ BATERIE (<2 V)

FUNKCE OVERRIDE

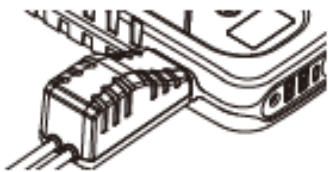

Funkci Override lze aktivovat pouze při zapojení zástrčky startovacího kabelu do zásuvky zařízení.

1

• Připojte startovací kabel se zástrčkou do zásuvky pro ni určenou.

2

- Připojte svorky, dbejte na správné připojení a polaritu.

3

- Zapněte zařízení stisknutím tlačítka „Napájení“ po dobu 3 sekund.

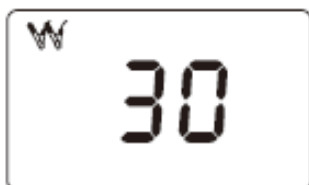
4

- Po zapnutí zařízení stiskněte znovu tlačítko napájení, na LCD displeji se zobrazí symbol svorek a začne odpočítávání 30 sekund. Nyní, můžete nastartovat auto.

! Pokud nespustíte auto do 30 sekund, zařízení opustí režim Override a přepne se do pohotovostního režimu. Pokud chcete znovu přejít k režimu Override, proveďte znovu dlouhým stisknutím tlačítka napájení.

LCD DISPLEJ IKONY

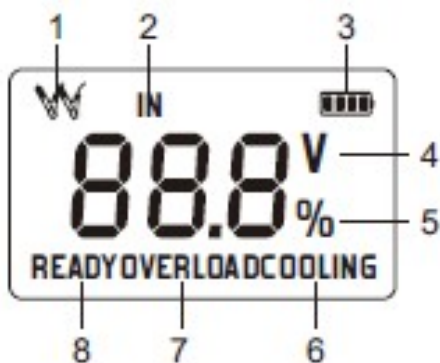

1. ikona připravenosti pro startování automobilu
2. Ikona pro nabíjení akumulátoru.
3. Zobrazení stavu při nabíjení akumulátoru, pokud bliká dobijí se, po plném nabití již neblinká.
4. Napětí automobilové baterie
5. Stav baterie v procentech
6. CHLAZENÍ (COLING): Zařízení se chladí (obvykle mezi

jednotlivými startovacími intervaly. Zařízení potřebuje ochladit po dobu 30 sekund po každém spuštění a 10 minut po 4 nepřetržitých startech).

7. PŘETÍŽENÍ (OVERLOAD): došlo k přetížení.

8. PŘIPRAVENO (READY): zařízení je připraveno k nastartování automobilu.

POZNÁMKA

1. Pokud používáte tuto jednotku ke startování automobilu, ujistěte se, že je kladná a záporná svorka je připojena správně, jinak může baterie explodovat.
2. Startování je povoleno maximálně pět po sobě jdoucích startů s 30sekundovou dobou pro chlazení mezi jednotlivými starty, po čtyřech startech je doba chlazení minimálně 10 minut.

POUŽITÍ PRO NAPÁJENÍ JINÝCH SPOTŘEBIČŮ – 15 V DC VÝSTUP

15 V DC výstup: 15 V / 10 A

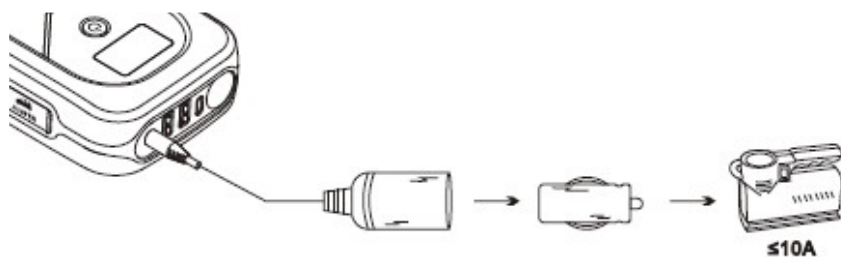

UPOZORNĚNÍ: Tento port není nabíjecím rozhraním!

Neměl by být připojen k žádnému jinému zařízení než ke kabelu s CL koncovkou dodávaného s tímto výrobkem.

1. Připojte jeden konec kabelu s CL koncovkou (10) do výstupu 15 V 10 A (2) zařízení.
2. Připojte spotřebič do CL zásuvky (10).
3. Stisknutím a podržením vypínače (6) po dobu 3 sekund zapněte jednotku, následně začnete dodávat 15 V 10 A pro připojený spotřebič,

 Výrobek má ochranu proti přetížení. Zařízení se automaticky vypne, pokud připojené zařízení bude vykazovat větší zátěž než 15 V 10 A.

POUŽÍVÁNÍ JAKO POWER BANKA

USB výstup: 5 V / 3 A, 9 V / 2 A, 12 V / 1,5A

1. Stisknutím a podržením vypínače (6) po dobu 3 sekund jednotku zapnete.
2. Připojte kabel USB k výstupnímu portu USB (2) na zařízení.

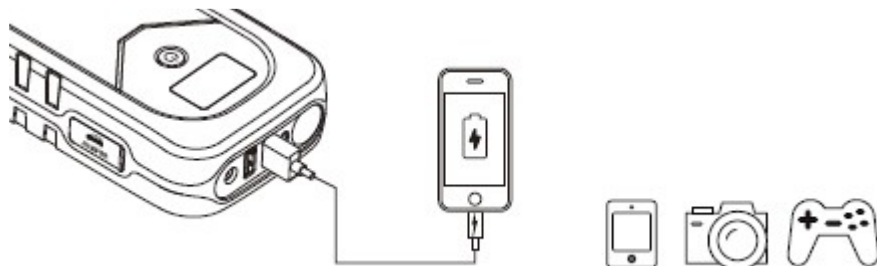

3. Po dokončení nabíjení se výstup USB automaticky vypne.

4. Vyměňte kabel USB ze zařízení.

POZNÁMKA K RYCHLÉMU NABÍJENÍ:

Produkt má funkci rychlého nabíjení. Chcete-li použít funkci rychlého nabíjení, musí být splněny současně následující dvě podmínky:

1. Použijte dodaný nabíjecí kabel nebo jiné nabíjecí kabely, které podporují rychlé nabití.
2. Zařízení musí podporovat rychlé nabíjení.

POUŽITÍ JAKO LED SVĚTLO

Stisknutím a podržením vypínače (6) po dobu 3 sekund jednotku zapnete



Krátkým stisknutím přepínače lze volit jednotlivé režimy svícení.



1. krátké stisknutí: pracovní světlo.
2. krátké stisknutí: světlo s nižší intenzitou
3. krátké stisknutí: SOS.
4. krátké stisknutí: světlo vypnuto.

• JAK VYPNOUT ZAŘÍZENÍ



VYP

Zařízení se vypne automaticky, pokud se nepoužívá po dobu delší 2 minut.



VYP

Stisknutím a podržením vypínače (6) po dobu 3 sekund jednotku vypnete.

• VYPNUTÍ ZAŘÍZENÍ V REŽIMU OVERRIDE



1. Pokud jsou svorky připojeny k baterii a jednotka je zapnutá, jednotku nelze vypnout dlouhým stisknutím tlačítka napájení, ale pokud se do 2 minut nepoužívá, automaticky se vypne.

2. Pokud jej chcete vypnout ručně, odpojte svorky od baterie.

SKLADOVÁNÍ

Zařízení lze používat při teplotách mezi -20°C a $+55^{\circ}\text{C}$, mimo dosah prachu a vody. Důrazně doporučujeme skladovat výrobek před použitím při teplotě mezi 0°C a $+40^{\circ}\text{C}$ (v domě / ve voze atd.). Pokud je venkovní teplota nižší než 0°C , pak pro lepší účinnost baterie se doporučuje udržovat toto zařízení ve vnitřních prostorech.

ŘEŠENÍ PROBLÉMŮ

F1	Interní porucha	Nepoužívat
F2	Interní porucha	Nepoužívat
F3	Teplota $<0^{\circ}\text{C}$. Nenabíjejte zařízení.	Změňte místo k nabíjení, za místo s větší teplotou.
F4	Interní porucha	Ujistěte se, že adaptér, který používáte k nabíjení zařízení je $> 5\text{ V } 1\text{ A}$. Pokud ano, zařízení nepoužívejte, mohlo dojít k vnitřnímu selhání. Pokud ne, použijte nový adaptér, který je $> 5\text{ V } 1\text{ A}$.

SPECIFIKACE

Model	35971
Kapacita baterie	12 000 mAh (44,4 Wh)
Startovací proud	500 A
Špičkový proud	1 000 A
Indikátor	LCD displej
Typ baterie	Lithium-iontový polymer
Počet článků	4
Vstup	USB-C 5 V 2 A
USB výstup	USB 3.0 5 V / 3 A, 9 V / 2 A, 12 V / 1,5A
DC výstup	DC výstup 15 V / 10 A
Světlo	Stále, Záblesk, SOD
Rozměry	180 x 95 x 35 mm

Specifikace zařízení se mohou změnit bez předchozího upozornění

Záznamy o případných opravách:

ZÁRUČNÍ LIST

Výrobek - značka: **CARCLEVER**

Typ: **35971**

Výrobní číslo:

Záruční doba: _____ měsíců

Datum prodeje: _____ Poznámka: _____

.....
razítko a podpis
montážní organizace

.....
razítko a podpis
prodeje

V _____ dne _____

V _____ dne _____

