

RC 302

MODUL DIALKOVÉHO OVLÁDANIA S PLÁVAJÚCIM KÓDOM
Užívateľský a montážny manuál

1. Funkcie diaľkového ovládača

SK

3-tlačidlová verzia ovládača

Tlačidlo	Symbol	Funkcia	Podmienka
I krátko		zamknutie	pri odomknutom aute
III krátko		odomknutie	pri zamknutom aute
I		vyhľadanie vozidla	pri zamknutom aute
II 3 sekundy		otvorenie kufru	kedykoľvek
II+ III stlačené		AUX – pomocný výstup	kedykoľvek



2. Programovanie diaľkových ovládačov

K tomuto zariadeniu je možné naprogramovať 6 ovládačov. Pri programovaní sa predchádzajúce ovládače vymažú z pamäte. Preto je nutné naprogramovať všetky používané ovládače súčasne. Postup programovania ovládačov:

- Stlačte a podržte servisné tlačidlo 5 sekúnd. Svetlá a LED dióda 2x bliknú.
- Do 8 sekúnd stlačte ľubovoľné tlačidlo na prvom ovládači. Svetlá a LED dióda blikne 1x pre potvrdenie.
- Následne do 8 sekúnd stlačte ľubovoľné tlačidlo na druhom ovládači. Svetlá a LED dióda blikne 2x pre potvrdenie.
- Rovnako postupujte pri programovaní ďalších ovládačov. Svetlá a LED dióda bliknú pre potvrdenie naprogramovaného kódu ďalších ovládačov. Počet bliknutí zodpovedá poradiu ovládača (3 - 6)
- Po naprogramovaní 6-teho ovládača alebo po uplynutí 8 sekúnd bez stlačenia tlačidla ovládača sa programovací režim ovládačov ukončí.

Poznámka:

➤ Ak nebol prijatý žiaden kód ovládača, ostanú naprogramované pôvodné ovládače bez zmeny.

3. Funkcie RC302

3.1 Zamknutie dverí

Po stlačení tlačidla I sa dvere zamknú a svetlá vozidla 1x bliknú. Podľa nastavenia voliteľnej funkcie č.7 sa môže automaticky aktivovať impulz na výstupe AUX. Dĺžka tohto impulzu je možné zvolit' voliteľnou funkciou č.6. Tento automatický impulz (napríklad 40 sek.) sa môže využiť pri dotahovaní okien.

3.2 Odomknutie dverí

Po stlačení tlačidla III sa dvere odomknú a svetlá vozidla 2x bliknú.

3.3 Otvorenie kufru

Dlhým stlačením tlačidla II sa aktivuje výstup pre kufr po dobu nastavenú voliteľnou funkciou č.5.

3.4 Pomocný výstup AUX

V prípade ak je voliteľná funkcia č.7 nastavená ako **Pomocný výstup AUX** je možné samostatne ovládať zariadenia na vozidle (strešné okno a pod.), súčasným stlačením tlačidiel II a III. Dĺžka impulzu na tomto výstupe sa nastavuje voliteľnou funkciou č.6.

3.5 Vyhľadanie vozidla

Funkciu vyhľadania vozidla môžete využiť v prípade neprehľadnej situácie na parkovisku. Stlačením tlačidla I pri uzamknutom vozidle bliknú svetlá 10x.

4. Programovanie voliteľných funkcií

Funkcie uvedené v tabuľke voliteľných funkcií je možné nastaviť podľa nasledujúceho postupu (pri odomknutom aute):

- Stlačte a držte servisné tlačidlo 5 sekúnd. Svetlá a LED dióda bliknú 2x.
- Následne stlačte servisné tlačidlo 3x. LED dióda sa rozsvieti pre potvrdenie vstupu do programovania voliteľných funkcií.
- Do 8 sekúnd stlačte servisné tlačidlo toľkokrát, aké je poradové číslo funkcie, ktorú chcete nastaviť (po každom stlačení servisného tlačidla LED blikne 1x)
- Počkajte (8 sekúnd) pokiaľ LED dióda bliknutím neindikuje aktuálne nastavenú hodnotu vo zvolenej funkcii.
- Stlačte servisné tlačidlo pre zmenu hodnoty. Každým stlačením sa cyklicky mení nastavená hodnota, čo je signalizované blikaním LED diódy. Počet bliknutí LED diódy je vždy zhodný s aktuálne nastavenou hodnotou (1 až 4).
- Počkajte na rozsvietenie LED diódy – hodnota je uložená.
- Pokračujte v programovaní voľbou ďalšieho poradového čísla funkcie (od bodu c) alebo počkajte 8 sekúnd pre ukončenie režimu programovania voliteľných funkcií. LED zhasne.

Tabuľka voliteľných funkcií

Poradie	Funkcia	1.hodnota (prednastavené)	2.hodnota	3.hodnota	4.hodnota
1	Funkcionalita	Ako centrálné zamykanie	Ako diaľkovo ovládané relé	—	—
2	Čas odomykacieho impulzu pre centrálné zamykanie	0,8s	4s	15s	Dvojitý 0,8s
3	Čas zamykacieho impulzu pre centrálné zamykanie	0,8s	4s	15s	Dvojitý 0,8s
4	Ovládanie svetiel	Normal	Plynulé	Pulzné	—
5	Dĺžka impulzu pre kufr	Impulz 2s	Impulz 4s	Impulz 40s	Překlopení
6	Dĺžka impulzu pre AUX	Impulz 40s	Impulz 4s	Impulz 0,8s	Překlopení
7	Funkcia AUX	Pomocný výstup AUX	Výstup dotahu okien	—	—
8	Riadenie svetiel pre režim Pulzné/Plynulé	Pevné doby	Cez vstup KONTROLA SVETIEL	—	—
9	Pôvodné nastavenia	Nastaví všetky funkcie na „prednastavené“	—	—	—

5. Popis voliteľných funkcií

1. Funkcionalita

V pôvodnom nastavení zariadenie funguje ako **centrálné zamykanie** pre vozidlá. Celá tabuľka voliteľných funkcií je platná. V nastavení ako **diaľkovo ovládané relé** sa každým stlačením tlačidla 1,3 alebo 2 na diaľkovom ovládači aktivuje príslušné relé (zamykanie, odomykanie, alebo kufr) počas doby stlačenia. Zariadenie v tom prípade nemá inú funkciu – funkcie 2 až 8 v tabuľke voliteľných funkcií sa neuplatňujú.

2. Čas odomykacieho impulzu pre centrálné zamykanie

Nastavenie doby trvania impulzu pre odomykací výstup

3. Čas zamykacieho impulzu pre centrálné zamykanie

Nastavenie doby trvania impulzu pre zamykací výstup

4. Ovládanie svetiel

Nastavenie režimu výstupu pre svetlá. Voľba **Normal** je určená pre priame ovládanie smeroviek napätím. Voľby **Plynulé** a **Pulzné** sa používajú pri ovládaní blikania smeroviek cez pripojenie na spínač výstražného svetla. V tom prípade sa môže zvolit' režim pre riadenie blikania – funkcia 8.

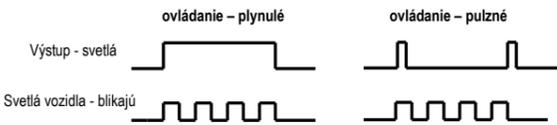

5. Dĺžka impulzu pre kufr

Nastavenie doby trvania impulzu pre výstup na kufr. Pri nastavení hodnoty na voľbu **Překlopení** sa po stlačení tlačidla II aktivuje výstup kufru. Až opätovné stlačenie tlačidla výstup deaktivuje.

6. Dĺžka impulzu pre AUX

Nastavenie doby trvania impulzu pre výstup AUX. Pri nastavení hodnoty na voľbu **Překlopení** sa po stlačení tlačidiel II+III aktivuje výstup AUX. Až opätovné stlačenie tlačidiel II+III výstup deaktivuje (ak je funkcia č.7 nastavená na prvú voľbu).

7. Funkcia AUX

Funkcia určuje chovanie výstupu AUX. Pri voľbe **Výstup dotahu okien** sa vždy pri zamknutí vozidla tlačidlom I aktivuje výstup AUX na dobu určenú vo funkcii č.6. V prípade ak je výstup aktívny a vozidlo sa odomkne stlačením tlačidla II, výstup AUX sa deaktivuje. Pri voľbe **Pomocný výstup AUX** sa výstup aktivuje prípadne deaktivuje až na základe stlačenia tlačidiel II+III

8. Riadenie svetiel pre režim Pulzné/Plynulé

Riadenie blikania svetlami je možné zvolit' cez vstup Kontrola svetiel. V tomto prípade je zariadenie schopné spustiť, zastaviť a sledovať správny počet bliknutí svetlami. V prípade nastavenia **Pevné doby**, sú časy pre správny počet bliknutí len predpokladané.

9. Pôvodné nastavenie

Nastaví všetky funkcie na prednastavenú hodnotu.

RC 302

MODUL DÁLKOVÉHO OVLÁDÁNÍ S PLOVUCÍM KÓDEM
Užívateľský a montážní manuál

1. Funkce diaľkového ovládače

CZ

3-tlačidlová verze ovládače

Tlačítko	Symbol	Funkce	Podmínka
I krátko		zamknutí	při odemknutém autě
III krátko		odemknutí	při zamknutém autě
I		vyhledání vozidla	při zamknutém autě
II 3 sekundy		otevření kufru	kdykoliv
II+ III stisknuto		AUX – pomocný výstup	kdykoliv

2. Programování diaľkových ovládačů

K tomuto zařízení lze naprogramovat až 6 ovládačů. Při programování budou předchozí ovládače automaticky vymazány z paměti. Proto je nutné naprogramovat všechny používané ovládače najednou. Postup programování ovládačů:

- Stiskněte a držte servisní tlačítko po dobu 5 sekund. Světla a LED dioda bliknou 2x.
- Do 8 sekund stiskněte libovolné tlačítko na prvním ovládači. Světla a LED dioda blikne 1x na potvrzení.
- Následně stiskněte do 8 sekund libovolné tlačítko na druhém ovládači. Světla a LED dioda blikne 2x na potvrzení. Pokračujte stejně při programování dalších ovládačů.
- Světla a LED dioda vždy bliknou na potvrzení naprogramovaného kódu dalšího ovládače. Počet bliknutí odpovídá jeho pořadí (3 až 6).
- Po naprogramování šestého ovládače anebo po uplynutí 8 sekund bez stisknutí tlačítka ovládače dojde k ukončení programovacího režimu ovládačů.



Poznámka:

➤ **Nebyl-li přijat žádný kód ovládače, zůstanou naprogramovány původní ovládače beze změny.**

3. Funkce RC302

3.1 Zamknutí dveří

Stisknutím tlačítka I na diaľkovém ovládači se aktivuje centrální zamykání a zamknou se dveře. Světla vozidla 1x bliknou. Podle nastavení volitelné funkce č.7 je možné aktivovat automatický impulz na výstupu AUX. Délku tohoto impulzu lze zvolit volitelnou funkcii č.6. Tento impulz (například 40 sekund) lze využít při dotahování oken.

3.2 Odemknutí dveří

Stisknutím tlačítka III se odemknou dveře. Světla vozidla 2x bliknou.

3.3 Otevření kufru

Dlouhým stisknutím tlačítka II se aktivuje výstup na kufr po dobu nastavenou volitelnou funkcii č.5.

3.4 Pomocný výstup AUX

V případě, kdy je volitelná funkce č.7 nastavena jako **Pomocný výstup AUX**, je možné samostatně ovládat zařízení na vozidle (strešné okno, navigák, apod.) současným stisknutím tlačítek II a III. Délka impulzu na tomto výstupu se nastavuje volitelnou funkcii č.6.

3.5 Vyhledávání vozidla

V případě nepřehledné situace na parkovišti můžete využít funkci vyhledávání vozidla. Stisknutím tlačítka I dojde při uzamknutém vozidle k bliknutí světel 10x.

4. Programování volitelných funkcí

Funkce v tabulce volitelných funkcí lze nastavit podle následujícího postupu (při odemčeném autě):

- Stiskněte a držte servisní tlačítko po dobu 5 sekund. Světla a LED dioda bliknou 2x.
- Následně 3x stiskněte servisní tlačítko. LED dioda se rozsvítí na potvrzení vstupu do programování volitelných funkcí.
- Do 8 sekund stiskněte servisní tlačítko tolikrát, jaké je pořadové číslo funkce, kterou chcete nastavit (po každém stisknutí tlačítka LED 1x blikne).
- Vyčkejte (5 sekund) dokud bliknutí LED neindikuje aktuálně nastavenou hodnotu ve zvolené funkcii.
- Stiskněte servisní tlačítko pro změnu hodnoty. Každým stisknutím se cyklicky mění nastavená hodnota, což je signalizováno blikáním LED. Počet bliknutí LED je vždy shodný s aktuálně nastavenou hodnotou (1 až 4).
- Vyčkejte na rozsvícení LED diody – hodnota je uložena.
- Pokračujte v programování volbou dalšího pořadového čísla funkce (od bodu c) anebo vyčkejte 8 sekund na ukončení režimu programování volitelných funkcí. LED zhasne.

Tabuľka voliteľných funkcií

Poradí	Funkce	1.hodnota (prednastaveno)	2.hodnota	3.hodnota	4.hodnota
1	Funkcionalita	Jako centrální zamykání	Jako diaľkově ovládané relé	—	—
2	Čas odomykacího impulzu pro centrální zamykání	0,8s	4s	15s	Dvojitý 0,8s
3	Čas zamykacího impulzu pro centrální zamykání	0,8s	4s	15s	Dvojitý 0,8s
4	Ovládání světel	Normál	Plynulé	Pulzní	—
5	Délka impulzu pro kufr	impulz 2s	impulz 4s	impulz 40s	Překlopení
6	Délka impulzu pro AUX	impulz 40s	impulz 4s	impulz 0,8s	Překlopení
7	Funkce AUX	Pomocný výstup AUX	Výstup dotahu oken	—	—
8	Rizení světel pro režim Pulzní / Plynulé	Pevné doby	Přes vstup KONTROLA SVĚTEL	—	—
9	Původní nastavení	Nastaví všechny funkce na „prednastaveno“	—	—	—

5. Popis volitelných funkcí

1. Funkcionalita

V původním nastavení funguje zařízení jako centrální zamykání pro vozidla. Celá tabuľka volitelných funkcí je platná. V nastavení jako **diaľkově ovládané relé**, se s každým stisknutím tlačítka 1,3 nebo 2 na diaľkovém ovládači aktivuje příslušné relé (zamykání, odomykání nebo kufr) po dobu jeho stlačení. V tom případě nemá zařízení jinou funkci - funkce 2 až 8 v tabulce volitelných funkcí se neuplatňují.

2. Čas odomykacího impulzu pro centrální zamykání

Nastavení doby trvání impulzu pro odomykací výstup

3. Čas zamykacího impulzu pro centrální zamykání

Nastavení doby trvání impulzu pro zamykací výstup

4. Ovládání světel

Nastavení režimu výstupu pro světla. Voľba **Normál** je určena pro přímé ovládání směrovek napětím. Voľby **Plynulé** a **Pulzní** se používají při ovládaní blikání směrovek přes připojení na spínač výstražného světla. V tom případě lze zvolit režim řízení blikání - funkce 8.

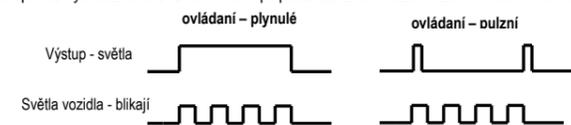

Ovládání světel je možné připojit (Obr.3) na spínač výstražných světel (viz dodavatelem určená místa), nebo přímo na světla - v tom případě je nezbytné hnědý vodič rozvodit pomocí 2 diod (viz. obrázek Přímé ovládání světel).

5. Délka impulzu pro kufr

Nastavení doby trvání impulzu pro výstup na kufr. Při nastavení hodnoty na voľbu **Překlopení** se po stisknutí tlačítka II aktivuje výstup na kufr. Až opětovné stisknutí tlačítka výstup deaktivuje.

6. Délka impulzu pro AUX

Nastavení doby trvání impulzu pro výstup AUX. Při nastavení hodnoty na voľbu **Překlopení** se po stisknutí tlačítek II+III aktivuje výstup AUX. Až opětovné stisknutí tlačítek II+III výstup deaktivuje (je-li funkce č.7 nastavena jako **Pomocný výstup AUX**).

7. Funkce AUX

Funkce určuje chování výstupu AUX. Při voľbe **Výstup dotahu oken** se vždy při zamknutí vozidla tlačítkem I aktivuje výstup AUX na dobu určenou ve funkcii č.6. V případě, kdy je výstup aktivní a vozidlo se odemkne stisknutím tlačítka II, výstup AUX se deaktivuje. Při voľbe **Pomocný výstup AUX** se výstup aktivuje případně deaktivuje až na základě stisknutí tlačítek II+III

8. Řízení světel pro režim Pulzní / Plynulé

Řízení blikání světlů je možné zvolit přes vstup Kontrola světel. V tomto případě je zařízení schopno spustiť, zastavit a sledovat správny počet bliknutí světlů. V případě nastavení **Pevné doby**, se časy pro správny počet bliknutí pouze předpokládají.

9. Původní nastavení

Nastaví všechny funkce na přednastavenou hodnotu.

RC 302

ADVANCES KEYLESS ENTRY SYSTEM WITH HOPPING CODE
User's & Installer's manual

1. Button Function Table

EN

3-button remote

Button	Symbol	Feature	Condition
I short		lock	If vehicle is unlocked
III short		unlock	If vehicle is locked
I		Finding vehicle	If vehicle is locked
II 3 seconds		Trunk release	anytime
II+ III keep both buttons pressed		AUX – pulse is generated manually	anytime

2. Code learning

It is possible to program up to 6 transmitters into the system. During programming previous remotes will be deleted from memory. That is why programming of remotes has to be done at the same time. Programming process:

- Press and hold service button 5 seconds. Lights and LED diode flash twice.
- Press any button in 8 sec. on first remote. Lights and LED diode flash once for confirmation.
- Then press any button in 8 seconds on second remote. Lights and LED diode flash twice for confirmation.
- Lights and LED diode flash for confirmation programming code of other remotes. Number of flashes corresponds to the order of the remotes (3 to 6).
- The system will quit the learning mode after programming 6-th remote or after 8 seconds without pressing any button of remote.



Note:

➤ **If was not accepted any code of remote, it will be remain with original programming of remotes.**

3. Features of RC302

3.1 Door lock

Press the button I once. Doors will lock and parking lights flash once to confirm. For AUX option could be activated automatic impulse according optional feature No.7. Duration of this impulse is possible to select according optional feature No.6. This automatic impulse (for example: 40 seconds duration) could be used for rolling up window.

3.2 Door unlock

Press the button III once. Doors will unlock and parking lights flash twice to confirm.

3.3 Trunk release

After long press the button II will unlock car doors and activate trunk output where duration period will be set by optional feature No.5.

3.4 AUX activation

When the optional feature No.7 is set as **AUX output** is possible to control equipments in vehicle (windows, capstan, AUX) by pressing buttons II and III together. Duration of this impulse is possible to select according optional feature No.6.

3.5 Car finder

Press button I, the parking lights will flash 10 times to draw the attention.

4. Programming of optional features

The features in table of optional features are possible to set by using following process(when the vehicle is locked):

- Press and hold service button for 5 seconds. Parking lights and LED diode will flash twice.
- Then press service button three times. LED diode will lights to confirm Access for programming of optional features.
- Press the service button that many times as number of feature what you need to set within 8 seconds (LED diode will flash once after each press).
- Wait (5 seconds) until LED diode will indicate actual set value in selected feature.
- Press the service button to change the value. After each pressing is changed value with LED diode flashing. The number of flashing of LED diode is the same as actual set value (1 to 4).
- Wait until LED diode will lights. The value is set.
- Continue in programming by select of another following number of features (since point c) or wait 8 seconds to exit from programming mode of optional features. LED light off.

Table of optional features

Order	Feature	1.value (default)	2.value	3.value	4.value
1	Basic function	As central lock	As remote relay	—	—
2	Door unlock impulse	0,8s	4s	15s	Double 0,8s
3	Door lock impulse	0,8s	4s	15s	Double 0,8s
4	Light control	Normal	Continuous	Pulse	—
5	Trunk release impulse	Impulse 2s	Impulse 4s	Impulse 40s	Latch
6	AUX impulse	Impulse 40s	Imp		

RC 302

UGRÓKÓDOS TÁVIRÁNYÍTÓS VEZÉRLŐEGYSÉG
Felhasználói és beszerelési útmutató

HU

1. Nyomógomb funkció táblázat

Nyomógomb	Ábra	Funkció	Állapot
I röviden		Zár	nyitott állapotban
III röviden		Nyit	bezárt állapotban
I		Jármű keresés	bezárt állapotban
II 3 sec		Csomagtér nyitás	bármikor
II+ III együtt hosszán		AUX-kimenet	bármikor

2. Távirányító programozás



- Maximálisan 6 db távirányítót lehet a rendszerhez programozni. Új távirányító programozásakor a régi távirányítók törölnek a memóriából, ezért minden távirányítót egyszerre kell programozni! Programozás menete:
- Tartsa lenyomva a szerviz nyomógombot 5 másodpercig. A lámpák és a LED kétszer felvillan.
- Nyomja meg bármelyik gombot 8 másodpercen belül az első távirányítón. A lámpák és a LED egyszer felvillan, jelezve a sikeres programozást.
- Nyomja meg bármelyik gombot 8 másodpercen belül a második távirányítón. A lámpák és a LED kétszer felvillan, jelezve a sikeres programozást.
- Folytassa ugyanígy a többi távirányító programozását (max.6).
- A rendszer kilép a programozásból a 6. távirányító beprogramozása után, vagy ha 8 másodpercig nem nyomja meg semelyik gombot.

Megjegyzés:

Ha nem programoz új távirányítót, az előzőek maradnak érvényben.

3. Az RC302 vezérlőegység működése

- Ajtó zárás**
Nyomja meg az I gombot egyszer. Az ajtózárok bezáródnak és a lámpák egyszer felvillannak. Ha az AUX-mód (opció-7) automata zárásra van beállítva, akkor az AUX-kimenet az opció-6 alatt beállított ideig aktívodik. Ha zárta állítja, akkor a jármű nyitására a kimenet aktív lesz!
- Ajtó nyitás**
Nyomja meg a III gombot egyszer. Az ajtózárok kinyitódnak és a lámpák kétszer felvillannak.
- Csomagtér nyitás**
Tartsa lenyomva a II gombot 3 sec a kimenet aktiválásához. (Figyelem! A csomagter nyitásakor az ajtózárok is kinyitnak). A 5-ös opcióban beállított ideig a kimenet aktív lesz.
- AUX kimenet aktiválás**
Ha a 7-es opcióban az AUX-kimenetet választotta, az II és III gomb 2sec történő lenyomásával aktiválhatja. Az 6-os opcióban beállított ideig a kimenet aktív lesz.
- Jármű keresés(csak bezárt állapotban)**
Nyomja meg az I gombot, a lámpák 10-szer felvillannak.

4. A változtatható funkciók programozása

- Az alábbi táblázat alapján megváltoztathat egyes beállításokat, aminek a menete a következő (nyitott állapotban):
- Tartsa lenyomva a szerviz nyomógombot 8 másodpercig. A lámpák és a LED kétszer felvillannak.
 - Ezután nyomja meg a szerviz gombot 3-szor. A LED folyamatosan világít.
 - Nyomja meg a szerviz nyomógombot annyiszor (nyolc másodpercen belül kezdje el), amennyi a változtatni kívánt opció száma (a LED minden gombnyomásra felvillan).
 - Várjon (kb. 8 másodperc), amíg a LED visszajelzi a kiválasztott opció számát.
 - Ezután nyomja meg a szerviz gombot a változtatni kívánt érték számának megfelelően. A LED annyiszor villan, amennyi a kiválasztott érték száma (1-4).
 - Várja meg, hogy a LED folyamatosan világítson. A változtatás sikeres.
 - Folytassa a programozást a c) ponttól, ha másik paramétert is meg szeretne változtatni, vagy várjon 8 másodpercet a programozásból történő kilépéshez. A LED kikapcsol.

Az opcionális tulajdonságok táblázata

Opció	Tulajdonság	1.érték (gyári beáll.)	2.érték	3.érték	4.érték
1	Alap funkció	Centrálzár vez. mod.	Relévezérlés mód	-----	-----
2	Ajtó nyitás impulzus	0,8s	4s	15s	Dupla 0,8s
3	Ajtó zárás impulzus	0,8s	4s	15s	Dupla 0,8s
4	Világítás vezérlés	Normál	Folyamatos	Impulzus	---
5	Csomagtér nyitás impulzus	2s	4s	40s	Zárt
6	AUX impulzus	40s	4s	0,8s	Zárt
7	AUX mód	AUX kimenet	Automata zárás kimenet	---	---
8	Világítás vezérlés mód	Fix periódus	Irányjelző ellenőrzéssel	---	---
9	Alapbeállítás visszaállítása	Gyári beállítás	---	---	---

5. Opcionális tulajdonságok leírása

- Alap funkció**
A gyári beállítás a centrálzár vezérlő modul, ekkor az összes opció használható. A relévezérlés módban a kimenetek csak addig aktívak, ameddig a távirányító gombjait lenyomva tartjuk (a záró, nyitó, és csomagtérnyitó). Ekkor a 2-8 opciókban beállított értékek nem működnek!
- Ajtó nyitás impulzus**
A nyitó impulzus beállítása.
- Ajtó zárás impulzus**
A záró impulzus beállítása.
- Világítás vezérlés**
Kiválaszthatja a vezérlés módját. A normál mód a direkt (hagyományos) irányjelző vezérlés(alapbeállítás). Az folyamatos és impulzus mód a vészvillogón keresztül történő vezérléshez használható (tipustól függően). Ebben az esetben a 13-as fekete/fehér vezeték bekötése ajánlott.

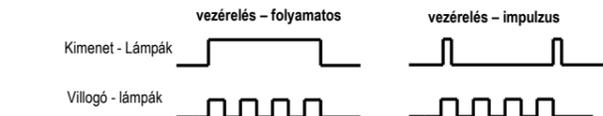

5. Csomagtér nyitás impulzus

Beállíthatja a kimenet működésének idejét. Ha az opcióban az értéket zárta állítja, a kimenetet a II gomb lenyomva tartásával aktiválhatja. A kimenetet szintén a II gomb nyomva tartásával tudja kikapcsolni.

6. AUX impulzus

Az AUX kimenet negatív impulzus időtartamának beállítása. A kimenetet az II+III gomb 2 sec történő megnyomásával aktiválhatja. Ha az opcióban az értéket zárta állítja, a kimenetet szintén az II+III gomb 2 sec történő megnyomásával tudja kikapcsolni (ha a 7-es opcióban az AUX kimenet-et választotta).

7. AUX mód

Az AUX működési módját választja ki. Ha az opcióban az automata zárás kimenet van kiválasztva, minden ajtózároskor (I gomb megnyomásakor) aktiválódik a kimenet az 6-os opcióban beállított időtartamra. A II gomb megnyomása lekapcsolja a kimenetet. Az AUX kimenet választása esetén az II+III gomb 2sec-ra történő megnyomásával kapcsolható a kimenet.

8. Világítás vezérlés mód

A világítás vezérlése választható az irányjelzők ellenőrzésével is. Ezt használhatjuk a vészvillogóval történő vezérlésnél. Ebben az esetben a villogások száma megfelelő lesz (a 13-as fekete/fehér vezeték bekötése szükséges). A Fix periódus esetében ez egy előre beállított érték(a villogások száma ekkor csak becsült).

9. Alapbeállítás visszaállítása

A gyárilag beprogramozott értékek visszaállítása.

Schéma zapojenia RC 302/ Schéma zapojení RC 302 / Wiring diagram RC 302 / Bekötési diagram RC 302

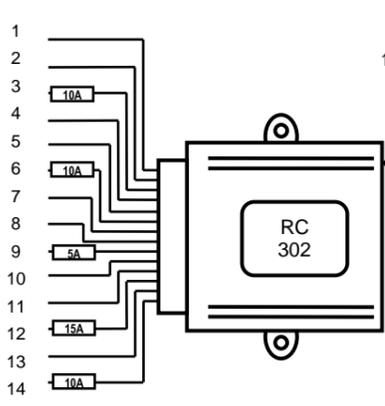
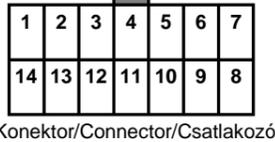
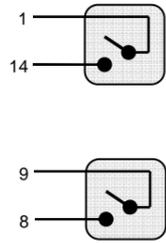

Priame ovládanie svetiel plusom/Přímé ovládání světel plusem/Direct control of light - positive. Direkt vezérléskor a jel polaritása pozitív.

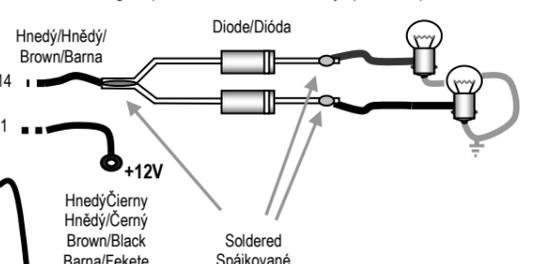

Diódy izolujte medzi sebou bužirkou. Diody mezi sebou izolujte bužirkou. Diodes must be isolated between itself by insulation jacket. A diódákat el kell szigetelni egymástól.

	SK	CZ	EN	HU				
1	hnedý/čierny	vstup Svetlá COM	hnědý/černý	vstup Světla - COM	brown/black	input - LIGHT COM	barna/fekete	bemenet - világítás (+/-)
2	žltý	výstup NO1	žlutý	výstup NO1	yellow	output NO1	sárga	kimenet - NO1 - zárás
3	biely	výstup COM1-zamykanie	bílý	výstup COM1-zamykáni	white	output COM1 - lock	fehér	kimenet - COM1 - zárás
4	oranžový	výstup NC1	oranžový	výstup NC1	orange	output NC1	narancs	kimenet - NC1 - zárás
5	žltý/čierny	výstup NO2	žlutý/černý	výstup NO2	yellow/black	output NO2	sárga/fekete	kimenet - NO2 - nyitás
6	biely/čierny	výstup COM2 - odomykanie	bílý/černý	výstup COM2 - odomykáni	white/black	output COM2 - unlock	fehér/fekete	kimenet - COM2 - nyitás
7	oranžový/čierny	výstup NC2	oranžový/černý	výstup NC2	orange/black	output NC2	narancs/fekete	kimenet - NC2 - nyitás
8	zelený	výstup Kufor	zelený	výstup pro Kufr	green	output to TRUNK	zöld	kimenet - csomagternyitás
9	zelený/čierny	vstup Kufor COM	zelený/černý	vstup Kufor COM	green/black	input - TRUNK COM	zöld/fekete	bemenet - csomagternyitás (+/-)
10	sivý	výstup AUX (-200mA)	šedý	výstup AUX (-200mA)	grey	output AUX (-200mA)	szürke	kimenet - AUX (-200mA)
11	čierny	Kostra (-)	černý	Kostra (-)	black	ground (-)	fekete	földelés (-)
12	červený	Napájanie +12V	červený	Napájání +12V	red	supply +12V	piros	állandó +12V
13	čierny/biely	vstup Kontrola svetiel	černý/bílý	vstup Kontrola světel	black/white	input Light control	fekete/fehér	bemenet - világítás ellenőrzés
14	hnedý	výstup Svetlá	hnědý	výstup Světla	brown	output Lights	barna	kimenet - világítás vezérlés

Obr.1 Zapojenie na centrálne zamykanie so spínačmi v oboch predných dverách. Je potrebný motor s riadením.

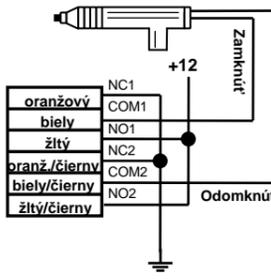

Obr.2 Zapojenie na centrálne zamykanie s radiacou jednotkou

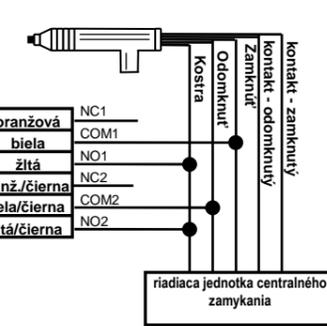

Obr.1 Zapojení pro centrální zamykání se spínačem v obou předních dveřích vozidla. Je požadován motor s řízením.

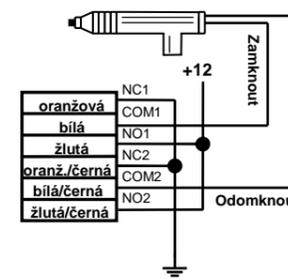

Obr.2 Zapojení pro centrální zamykání s řídicí jednotkou

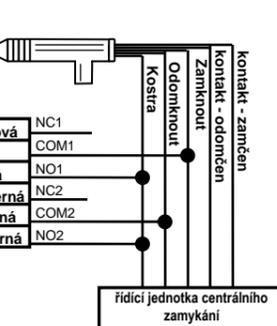

Obr.3 Zapojenie ovládania svetiel pomocou spínača výstražného svetla



Obr.3 Zapojení ovládání světel pomocí spínače výstražného světla

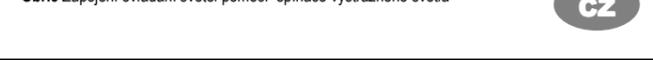

Figure.1 Original built-in central power lock & only a switch existed inside of front door. A motor and the control level were required.

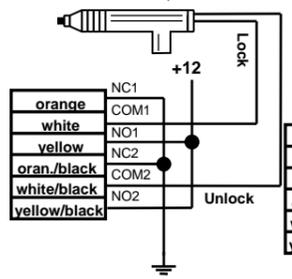
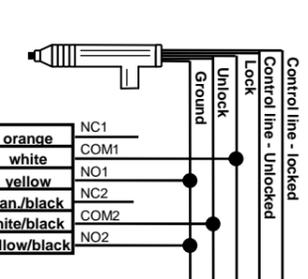
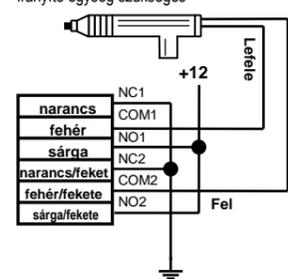

Figure.2 Original built-in central power lock with a switch existed inside of front door. A motor and the control level were required.



Ábra.1 Eredetileg beépített központi zár egy kapcsolóval az első ajtóban. Egy motor és egy irányító egység szükséges



Ábra.2 Az eredetileg beépített központi zár kapcsolóval az első ajtóban. Egy motor és egy irányító egység szükséges

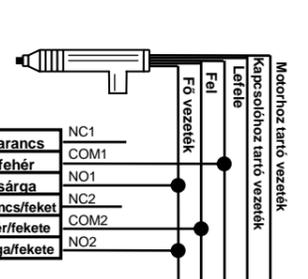
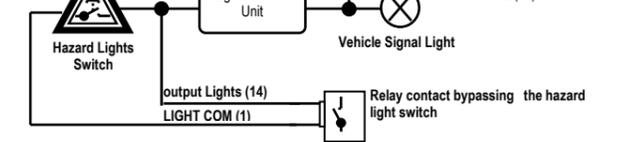

Figure.3 Parking Lights output connected to the Hazard lights switch



Ábra.3 Világítás kimenet a vészvillogó kapcsolóhoz csatlakoztatva

