

Montáž senzorů

Nastavení podle hloubky nárazníku

14D-17



Instalační návod

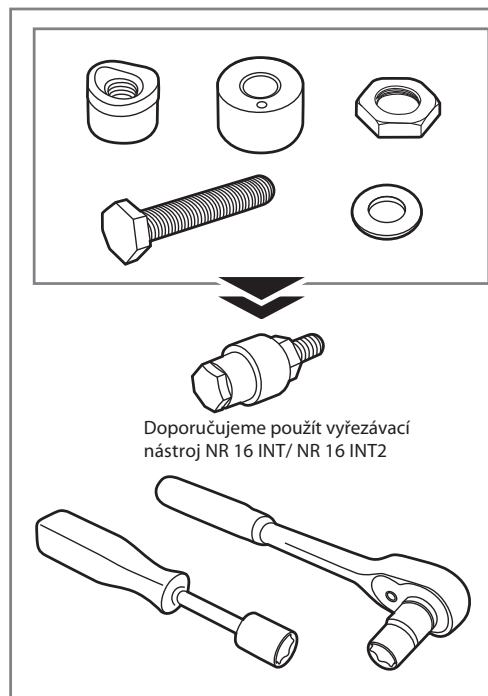

1

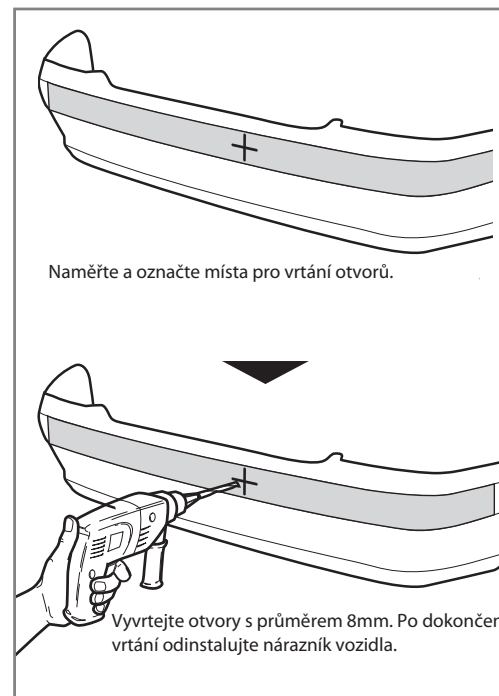

2

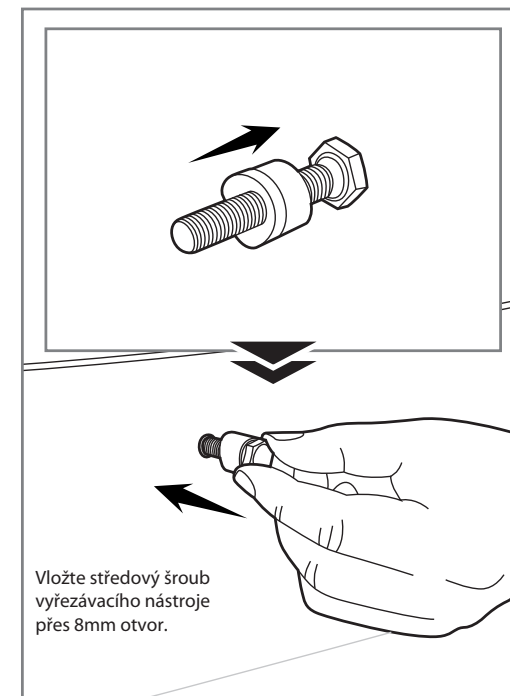

3

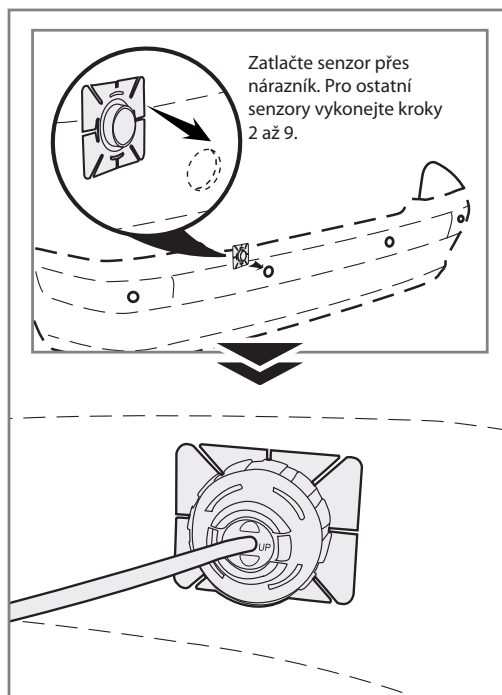

10

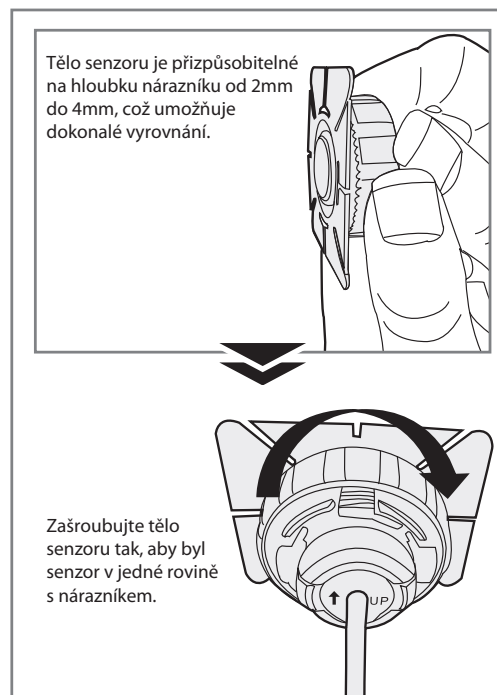

11

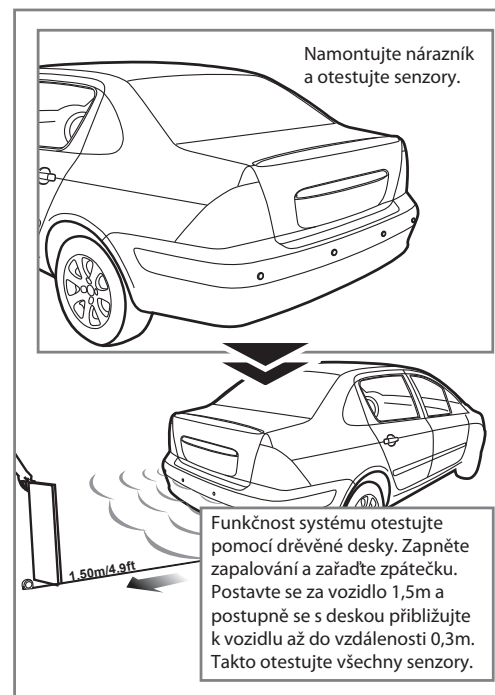

12

Přestříkání senzorů

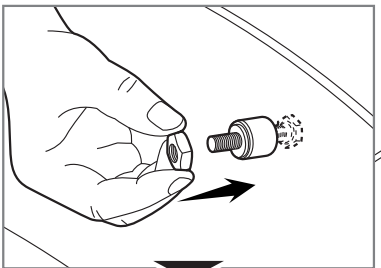

Přidrte šroub na přední straně nárazníku.

5

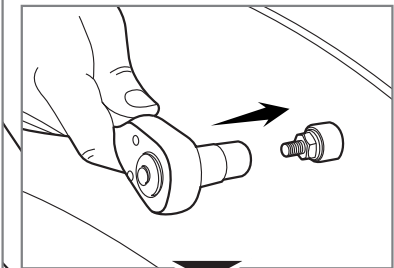

Opatrně utahujte matici na zadní straně nárazníku, až dokud vyřezávací nástroj nevytvoří díru. (Čím pomaleji utahujete matici, tím bude vyřezaný otvor čistější).

6

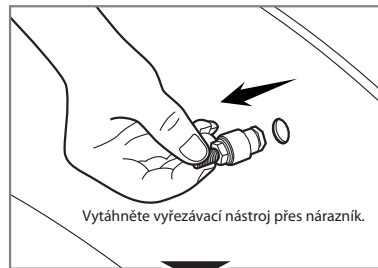

Vytáhněte vyřezávací nástroj přes nárazník.

Před pokračováním očistěte zadní část nárazníku.

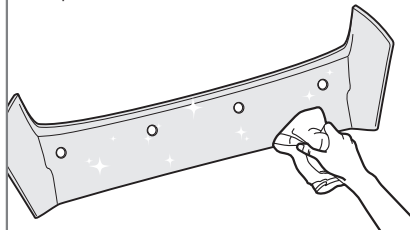

7

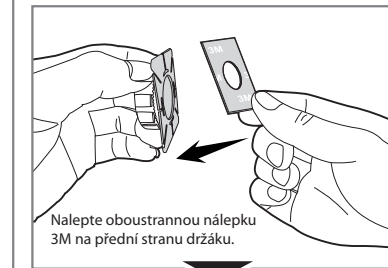

Nalepte oboustrannou nálepku 3M na přední stranu držáku.

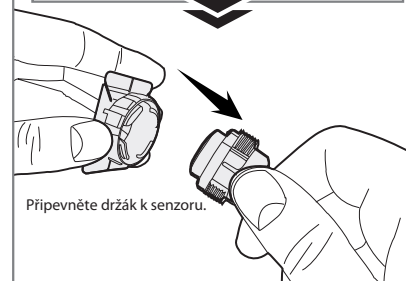

Připevněte držák k senzoru.

8

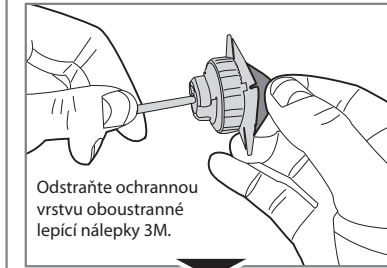

Odstraňte ochrannou vrstvu oboustranné lepicí nálepky 3M.

Poznámka: před instalací do nárazníku se ujistěte, jestli je senzor správně otočený.

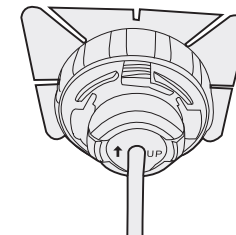

9



Vytáhněte gumový kroužek.

2

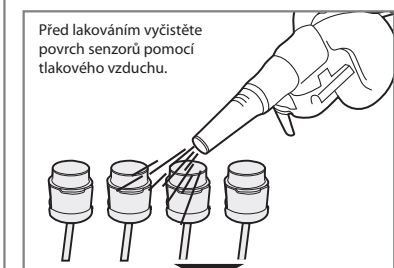

Před lakováním vyčistěte povrch senzorů pomocí tlakového vzduchu.

Vložte senzory do zásobníku.

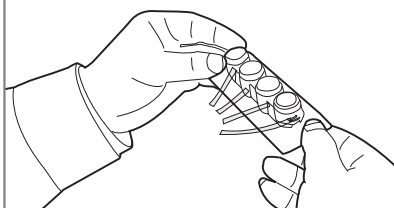

3



Očistěte povrch senzorů pomocí bavlněné utěrky a Ethylalkoholu.

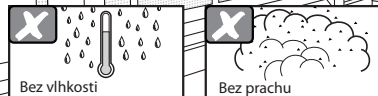

Proces lakování by měl probíhat v čistém prostředí.

4

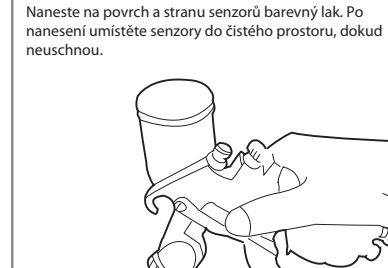

Naneste na povrch a stranu senzorů barevný lak. Po nanesení umístěte senzory do čistého prostoru, dokud neuschnou.

5



Po uschnutí nasadte gumový kroužek a držák senzoru.

6